

Ilmestyskirjan syntyäika

Se "täyttynyt aika" (Gal. 4:4), josta apostoli Paavali puhuu, oli historiallisesti Rooman valtakunnan suuruuden aikaa. Rooma oli siirtynyt tasavallasta keisariaikaan Gaius Julius Caesarin valtakautena 48-44 e.Kr. Caesar antoi siis pysyvästi nimensä imperiumin hallitsijalle (keisari, Kaiser, tsaari ym.). Kuningaskunta on perinteisesti ollut yhden kansan valtapiiri. Imperiumi, keisarikunta on monikansainen ja –kielinen valtapiiri.

Ilmestyskirjan syntyäika

Rooman imperiumia oli edeltänyt Aleksanteri Suuren (356-323 e.Kr.) lyhytaikainen suurvalta Makedoniasta Intian Indus-virtaan saakka. Se yhdisti Välimeren piirin ja Keski-Aasian toisiinsa. Syntyi kulttuuri, jonka yhteinen kansainvälinen kieli oli kreikka. Siitä sen nimi "hellenismi". Paganallisen hellenismin aikaa kesti n. 600 vuotta 300-luvulle j.Kr., jolloin siirryttiin kristilliseen Bysantin valtaan.

Ilmestyskirjan syntyaika



Ilmestyskirjan syntyäika

Rooma oli tehokkaasti keskitetty ja hallittu valtakunta. Sen voima perustui ylivoimaiseen armeijaan. Monet Rooman viholliset olivat sen sotilaita rohkeampia, mutta Rooman armeija oli ylivoimaisen tehokkaasti järjestetty, johdettu ja huollettu. Sodankäyntiin kuuluivat monipuoliset pioneeri- ja linnoitustaidot. Rooma valloitti lapiolla useampia kaupunkeja kuin miekalla. Erilaiset katapultit täyttivät taistelukentän ilman kuolettavilla aseilla.

Ilmestyskirjan syntyäika

**Rooman tiukka lailliseen järjestykseen sidottu hallinto piti valloitetut alueet tehokkaasti imperiumin hallinnassa. Kehittynyt insinööritaito yhdisti valtakunnan eri osat tieverkostolla ja korkeatasoisilla silloilla pääkaupun-
kiin. Rooman laivasto oli Pompeiuksen johdolla v. 67 e.Kr. hävittänyt Välimereltä merirosvot. Kauppa kulki vapaasti ja sen mukana aatteet ja uskonnot, myös kristinusko.**

Ilmestyskirjan syntyäika



Roomalainen syöttövesijohto "akvedukti"

Ilmestyskirjan syntyäika



Ilmestyskirjan syntyäika



silta Espanjassa

Ilmestyskirjan syntyäika

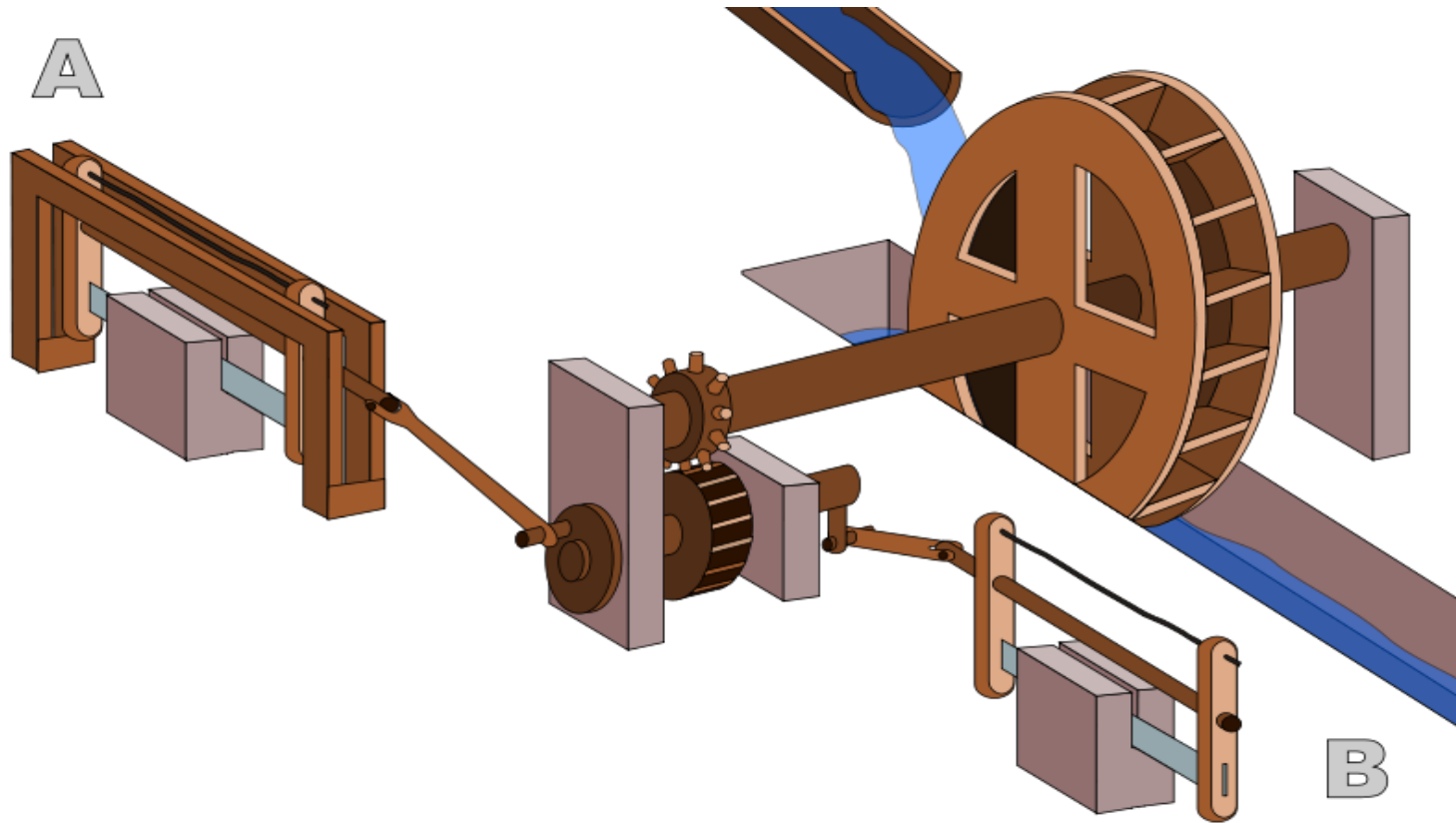

roomalainen saha

Ilmestyskirjan syntyäika

Rooman valtakunnan piirissä käytettiin kahta kansainvälistä kieltä, latinaa ja kreikkaa. Latinan kielen asema oli rajoitetumpi kuin kreikan, joka oli sen ajan englanti. Latina oli voittajien, oikeuden, hallinnon ja armeijan kieli. Kreikan kielen asemasta kertoo se, että UT:n kirjat, myös Johanneksen Ilmestys, kirjoitettiin kreikaksi. Yhteinen kieli edesauttoi valtavasti kristinuskon leviämistä maasta toiseen.

Ilmestyskirjan syntyä

1 Kor. 13:4: *”Rakkaus on pitkämielinen, rakkaus on lempeä, rakkaus ei kadehdi, ei kerskaa, ei pöyhkeile ...*

Kreikka: *”Η αγαπη μακροθυμει, χρηστευεται η αγαπη, ου ζηλοι, η αγαπη ου περπερευεται, ου φυσιουσθαι, ουκ ασχημονει ...”*

Latina: *”Charitas patiens est, benigna est, Charitas non aemulatur, non agit perperam, nin inflatur, non est ambitiosa ...”*

Ilmestyskirjan syntyä



Rooman tunnus: Senatus populusque Romanus

Rooman senaatti ja kansa

Ilmestyskirjan syntyäika

Vaikka Roomalla oli omat valtiokulttinsa, valtiovalta osoitti suvaitsevaisuutta eri uskontoja kohtaan. Jopa yhtä Jumalaa palvova juutalaisuus sai paikkansa Rooman alaisten kansojen suvaittujen uskontojen joukossa. Sitä suojaa kristitytkin alkuun nauttivat, kunnes juutalainen synagooga Jerusalemin hävityksen jälkeen v. 70 j.Kr. ryhtyi torjumaan kristittyjä ja usutti viranomaisia kristittyjen kimppuun.

Ilmestyskirjan syntyä

Rooman tuotanto ja talous oli kokonaan orjuuden varassa. Orjilla ei ollut lain suoja. Orjien osa oli kova raskaassa joukkotuotannossa kuten esim. kaivostyössä. Toisaalta perheorjia oli tapana vapauttaa tiettyjen palvelusvuosien jälkeen. Orjia hankittiin sotavangeista ja kukistetusta kansasta.

Ilmestyskirjan syntyäika

Vapaat ihmiset jakaantuivat kahteen joukkoon. Rooman kansalaisilla, kuten apostoli Paavalilla oli taattu oikeusturva. Heidät säästettiin julmilta rangaistuksilta, jotka tulivat toisten Rooman alamaisten osaksi, joilla ei ollut kansalaisen oikeuksia: ruoskiminen, ristiinnaulitseminen, roviolla polttaminen, pedoilla revittäminen, kaleeriorjuus, ankara pakkotyö. Caracalla teki kaikista vapaista Rooman kansalaisia v. 212 j.Kr.

Ilmestyskirjan syntyäika



Roomalaisia vankeja villieläinten tapettavina areenalla jonkin julkisen juhlan yhteydessä

Ilmestyskirjan syntyä

Roomalaiset olivat sodassa ja huvittelussa armottoman julmia. Areenoiden väkivaltaviihde oli ihmisten ja eläinten jatkuvaa tappamista.

Avioliitto oli ennen muuta nimeä, omaisuutta ja perintöä koskeva sopimus. Muuten rehoitti uskottomuus ja kaikki mahdollinen sukupuolinen luonnottomuus. Homoseksualismi ja pedofilia olivat rehoittaneet jo Kreikassa.

Ilmestyskirjan syntyaika

Lasten elämä ei nauttinut kunnioitusta tai suojaa. Perheenisän päätöksellä vastasyntyneen lapsen sai surmata. Vanhemmat saattoivat ajaa lapsensa kadulle joutumatta mihinkään vastuuseen. Sukupuoliset luonnottomuudet vähensivät syntyvyyttä. Ilmestyskirjan syntyaikana ja siitä eteenpäin Rooman valtakunnan väkiluku laski jatkuvasti.

Ilmestyskirjan syntyäika

Kristittyjen elämä muodosti jyrkän vastakohdan edellä sanotulle. Terveen sukupuolisuuden vallitessa lapsia syntyi avioliittoihin. Kristityt myös pelastivat hylättyjä ja kuolemaan jätettyjä lapsia kaduilta. Sopimattomat ammatit olivat kiellettyjä: näyttelijä, gladiaattori yms. Niinpä kristittyjen yhteisöissä väki jatkuvasti lisääntyi ja alkoi myöhemmin vaikuttaa kaupunkien väestösuhteisiin. Eri-laisuus herätti muiden huomiota ja vihaa.

Ilmestyskirjan syntyäika

Keisari Nero Claudius Caesar Augustus Germanicus (54-68 j.Kr.) järjesti Roomassa ensimmäisen kristittyjen vainon v. 64 j.Kr. kääntäkseen pois itsestään ihmisten epäluulot Rooman tulipalon sytyttämisestä. Vaino rajoittui Roomaan. Ilmestyskirja selvästi heijastelee tätä julmaa vainoa (Ilm. 17:6.18) ja opettaa kristittyjä rauhallisten aikojen odotukseen tuudittautumisen sijasta valmistautumaan kristittyjen vainoihin.

Ilmestyskirjan syntyäika

Rooman valtakunnan piirissä porisi pakanalisen uskonnollisuuden rokka, joka oli aina vaarassa myrkyttää kristittyjen uskon ja elämän. Väärät profeetat olivat jatkuvasti tunkeutumassa kirkkoon (Apt. 20:28-31). Jeesus oli varoittanut suuresta eksytyksestä, samoin Paavali ja Johannes. Ilmestyskirja pukee saman opin toisen pedon hahmoon. Vainot ja eksytykset odottavat edessäpäin.

Ilmestyskirjan syntyäika

Hellenistinen antiikki oli täynnä kokemuksia pahojen henkien, demonien hyökkäyksistä. Ihmiset pelkäsivät niiden piinaavaa valtaa. Siksi liikkui monia henkien manaajia, jotka erilaisin manauksin koettivat saada otteen pahoista hengistä. Kristityt kokivat vainoissa kiihtyneiden väkijoukkojen demonisen vihan, jossa ei ollut mitään myötätuntoa kristittyjen hirvittäviä kärsimyksiä kohtaan. Kirkko ajoi pahat henget pois kasteen yhteydessä.

Ilmestyskirjan syntyäika

Opetuslasten lähettäminen oli pahan vallan lopun alku: ***”Minä näin saatanan lankeavan taivaasta niin kuin salaman” (Luuk. 10:18).***

Kaiken perustuksena oli pelastettuna oleminen Kristuksessa, ei valta henkien yli: ***”Älkää kuitenkaan siitä iloitko, että henget ovat teille alamaiset, vaan iloitkaa siitä, että teidän nimenne ovat kirjoitetut taivaissa” (Luuk. 10:20).***

Ilmestyskirjan syntyaika

**Ηκε μοι ο δεσποτης του ουρανου επιλαμπων
τη οικυμενη, διακονησον μοι ειτε προς
ανδρας και γυναικας μικρους τε και
μεγαλους και επαναγκασης αιι αυτους
ποιειν παντα τα γεγραμμενα υπ' εμου**

**”Lähesty minua taivaan valtias, joka valaiset
yli maan ja palvele minua miesten ja naisten,
pienten ja suurten kohdalla, ja pakota heidät
aina tekemään, mitä minä olen kirjoittanut ”**

(ote taikapapyruksen manauksesta)

Ilmestyskirjan syntyäika

Sama ilmiö kohdataan Apostolien teoissa:

Ennustajanainen, jossa oli tietäjähänki (Apt. 16:16-18)

**”Kuljeksivat juutalaiset loitsijat”, pappi
Skeuaan seitsemän poikaa (Apt. 19:13-20) ja
taikapapyrukset**

Ilmestyskirjan syntyä

Roomassa kaikki julkiset toimitukset olivat tarkasti eri jumalien alaiset. Suhde jumaliin oli vaihtokauppa: "Annan jotta antaisit" ("do ut des"). Valtion velvollisuus oli huolehtia jumalien saatavista. Jumalien velvollisuus oli huolehtia Rooman aseiden menestyksestä ja valtion hyvinvoinnista. Kulttien halveksimisesta rangaistiin ankarasti. Kuollutta hallitsijaa voitiin palvoa jumaluutena ("divus"). Raja jumalan ja jumaloidun välillä oli epäselvä.

Ilmestyskirjan syntyä

Lähi-Idässä oli hallitsijoita kunnioitettu jumalina. Aleksanteri Suuri pyrki tulemaan samasta osalliseksi omassa valtakunnassaan.

Rooman keisarien yksinvallan kasvaessa sama pyrkimys vahvistui hovissa ja keisarin lähipiirissä. Länsi torjui pitkään hallitsijakultin. Kuollutta keisaria voitiin jollakin tavoin jumaloida ("divus") mutta ei elävää. Tämä muuttui kuitenkin kristittyjen vahingoksi.

Ilmestyskirjan syntyäika

Hallitsijan eläessä palvonnan kohteena oli hänen jumalallinen kyvykkyytensä (numen). Kuitenkin raja tämän ja hallitsijan persoonan välillä oli veteen piirretty viiva. Armeijan yksiköillä ja virallisilla korporaatioilla oli jumalallinen sieluolento ("genius"), jota yhteisesti palvottiin menestyksen toivossa.

"Numen", "genius" tai keisarin kunnioittaminen jumalana oli kristityille yksi ja sama: ne sotivat ensimmäistä käskyä vastaan.

Ilmestyskirjan syntyä



Septimius Severus (k. 211) jumaloituna

Ilmestyskirjan syntyäika

Myöhempi keisarikultti ei ollut vielä vallalla Ilmestyskirjan syntyäikana 100-luvun taitteessa. Kehitys kulki käsi kädessä aurinkokultin kanssa: voittoissa keisari samastui "voittamattoman auringon" ("sol invictus") kanssa. Kristityille hallitsijoiden ja valtiomahtien jumalallistaminen oli epäjumaluuden synty. Siitä Johanneksen Ilmestys varoitti heitä hyvissä ajoin. Heillä ei ollut juutalaisten nauttimaan uskonnon suojaa.

Ilmestyskirjan syntyäika



He olivat yksinomaan Herransa käsissä